

LAVEUSES À CONVOYEUR

NCR

Pour ceux qui pensent en grand.



SÉRIE NCR





PRODUCTIVITÉ MAXIMALE. CONSOMMATIONS RÉDUITES.

Gros volumes et pics d'activité ? Les lave-vaisselle à convoyeur de la gamme Comenda NCR sont la bonne réponse.

Robustes, fiables et rapides, ils sont conçus pour relever tous les défis de lavage, garantissant d'excellentes performances et une hygiène maximale.

Grâce à sa flexibilité, la gamme NCR - **également disponible dans la version XL avec TAPIS GRANDE LARGEUR (840 mm)** - répond à tous les besoins en termes d'espace, de volumes et de performances.

Puissants et avant gardistes, ils contiennent toutes les technologies brevetées Comenda.

Nous réduisons les consommations et garantissons d'excellents résultats.

Vous gagnez de l'argent tout en respectant l'environnement !



LAVEUSES À CONVOYEUR NCR

Les grandes quantités de vaisselle à traiter ne nous font pas peur. Choisissez la configuration parfaite selon vos besoins. Les 15 modèles de la gamme NCR sont prêts à relever tous les défis de lavage.

NCR1 / NCR1 XL

3 configurations standards disponibles également en version XL



NCR1

de **1550**
à **3300**
assiettes/h

NCR1
XL

de **2325**
à **4950**
ass/h

NCR2 / NCR2 XL

6 configurations standards disponibles également en version XL



NCR2

de **2475**
à **5950**
ass/h

NCR2
XL

de **3712**
à **8925**
ass/h

NCR3 / NCR3 XL

6 configurations standards disponibles également en version XL



NCR3

de **2800**
à **8180**
ass/h

NCR3
XL

de **4200**
à **12270**
ass/h



SECTEURS D'ACTIVITÉS

Idéale pour:

HO.RE.CA



CUISINES CENTRALES



ÉCOLES, CANTINES & UNIVERSITÉS



TRAITEURS



HÔPITAUX ET MAISONS DE SOIN



CATERING AÉRIEN



Avec la série **NCR** vous pouvez traiter
jusqu'à 12.270 assiettes/h!





CARACTÉRISTIQUES

ROBUSTESSE

- Structure, cuve et panneaux entièrement **en acier inoxydable AISI 304 double paroi**. Cela réduit considérablement les dispersions thermiques et acoustiques
- **Portes contrebalancées double paroi** avec ressorts intégrés et système de sécurité (portes battantes sur demande)
- **Bras de lavage supérieurs, inférieurs et latéraux** en acier inox amovibles avec buses anti-gouttes imprimées en négatif
- **Bras de rinçage supérieurs et inférieurs** en acier inox avec buses inspectables.



FLEXIBILITÉ

- **Canal d'inspection** idéalement placé au-dessus de la laveuse
- **Panneau de commande supérieur rétroéclairé au niveau des yeux** pour une surveillance continue de tous les paramètres de fonctionnement de la laveuse
- **Entrée surbaissée** (en option) : Double les postes de chargement, accélère et rationalise les opérations de chargement
- **Contrôleur de phase** : lors de l'installation, permet d'éviter les erreurs de raccordement en garantissant la rotation correcte des moteurs triphasés
- **Prédisposition électrique pour la mise en place des doseurs de produits**
- Disponible avec version **gauche-droite et droite-gauche**
- Disponible en version **électrique ou à vapeur**.











HYGIÈNE

- **Cuves moulées aux bords arrondis** pour éviter l'accumulation de résidus
- **Pompes verticales auto-vidangeables**
- Joint bavette sur les portes pour un meilleur nettoyage interne
- **Tous les composants** - bras de lavage et rinçages, filtres, rideaux - sont facilement amovibles pour un meilleur nettoyage quotidien
- **Tubes extérieurs à la chambre de lavage** afin d'éviter les endroits peu accessibles dans lesquels se déposent les saletés ;
- **Filtres sur toute la superficie de la cuve en acier inox et filtre sur l'aspiration de la pompe**
- **Portes battantes** (en option) disponibles sur tous les modèles, idéales pour les pièces avec des plafonds bas.



ERGONOMIE - CODES COULEURS

Chaque module de nos laveuses ainsi que ses composants internes sont identifiés par une couleur. Cela facilite le travail du personnel dans les opérations de nettoyage et de repositionnement des éléments évitant ainsi les erreurs de placement et les dysfonctionnements qui en résultent.

- | | | | |
|---|------------------------|---|-----------------------|
|  | SAS
ANTI PROJECTION |  | 2° LAVAGE |
|  | DHM |  | ZONE NEUTRE |
|  | PRÉLAVAGE |  | RINÇAGE
MULTIRINSE |
|  | 1° LAVAGE |  | SÉCHAGE |





SÉRIE NCR

LE PROCESSUS DE PRÉLAVAGE

STANDARD

LE PRÉLAVAGE

Un pré lavage efficace de la vaisselle signifie une eau plus propre dans la cuve et une meilleure hygiène à l'intérieur de la chambre de lavage ce qui permet d'obtenir de meilleurs résultats.

Le module de pré lavage, grâce à la force des puissants jets supérieurs, inférieurs et latéraux*, libère la vaisselle de la saleté, rendant l'action de lavage plus efficace.

*Bras latéraux disponibles sur les modules P9 e P12



40 °C
45 °C

AUTOTIMER

Cette technologie est de série pour tous les modèles Comenda NCR

Il vous aide à économiser de l'énergie, de l'eau et du détergent en arrêtant les pompes lorsqu'il n'y a pas de vaisselle.

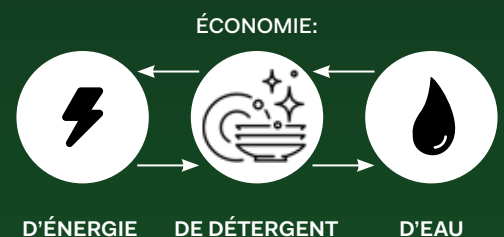

P6 - PRÉLAVAGE DE 600 mm

2 bras supérieurs et 2 bras inférieurs avec 24 buses pour une élimination précise des résidus sur la surface de la vaisselle.

Un double système de filtre à glissière permet de transférer les déchets collectés lors de la phase de pré lavage vers deux paniers filtres situés sur le côté de la cuve.



P9 - PRÉLAVAGE DE 900 mm

5 bras supérieurs, 2 bras latéraux et 4 bras inférieurs avec 58 buses pour une action encore plus intensive pour se débarrasser des résidus de saleté. Un double système de filtres à glissière "extra larges" recouvre toute la cuve et permet d'évacuer les déchets collectés lors de la phase de pré-lavage vers deux paniers filtres situés sur le côté de la cuve.



P12* - PRÉLAVAGE DE 1200 mm



5 bras supérieurs, 2 bras latéraux et 4 bras inférieurs avec 58 buses pour une élimination précise des résidus de la surface de la vaisselle ; une zone d'égouttage en sortie destinée à collecter les eaux et les résidus afin de réduire leur présence dans le module de lavage.

Un double système de filtres à glissière "extra larges" recouvre toute la cuve et permet d'évacuer les déchets collectés lors de la phase de pré-lavage vers deux paniers filtres situés sur le côté de la cuve.

* Disponible seulement sur les modèles NCR21 et NCR31

P12+ - PRÉLAVAGE DE 1200 mm - 2 POMPES AVEC SYSTÈME APWS INTÉGRÉ

6 bras supérieurs, 2 bras latéraux et 6 bras inférieurs pour éliminer les résidus de saleté. En fonction de la vitesse d'avancement du tapis - ou en réglant directement sur le panneau de commande - est désactivé **le circuit de bras supplémentaires avec technologie APWS** afin de créer une zone neutre, particulièrement conseillée lors du lavage des plats. De cette façon, vous pouvez personnaliser votre pré-lavage en fonction de vos besoins.

-  Bras de pré-lavage
-  Bras avec technologie APWS

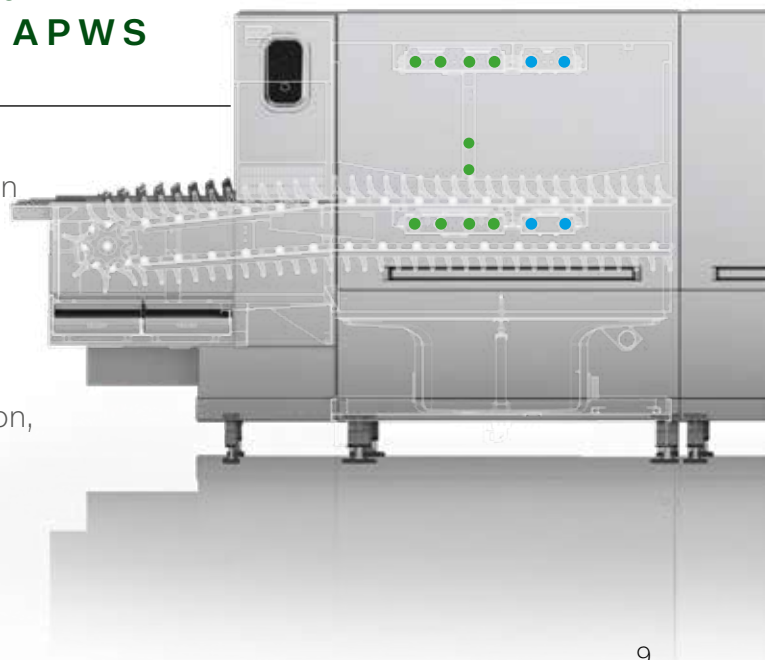



SÉRIE NCR

LE PROCESSUS DE LAVAGE

5. POMPE À CHALEUR

Ce dispositif contribue à créer un environnement de travail plus sain, en absorbant les buées émises par la machine et en rafraîchissant l'air libéré dans la pièce.

7. TABLE DE SORTIE

Nos tables de sortie très pratiques sont équipées de fins de course pour l'arrêt automatique du tapis.



ZONE NEUTRE SUPPLÉMENTAIRE

Tous les modèles de la série NCR peuvent être personnalisés avec des zones neutres supplémentaires **de 400 ou 600 mm, pour des résultats encore plus performants !** Ils facilitent l'égouttage de la vaisselle pendant le processus de lavage, optimisant les résultats, le séchage et en évitant le risque de contamination de l'eau entre les différentes zones.

6. SÉCHAGE

Les flux d'air chaud et humide à l'intérieur de la machine sont déshumidifiés pour être renvoyés sur la vaisselle et s'assurer qu'elle soit parfaitement séchée et prête à être réutilisée.



3. LAVAGE

L'eau provenant des jets supérieurs, inférieurs et latéraux, mélangée au détergent, atteint les endroits les plus difficiles et élimine toute trace de saleté.

2. PRÉLAVAGE

Il libère la vaisselle de la saleté et rend le lavage plus efficace. Cela fonctionne grâce à la force de jets supérieurs, inférieurs et latéraux - le cas échéant - et à basse température.



4. RINÇAGE

L'eau à haute température provenant des bras de rinçage élimine le détergent de la vaisselle.

1. TABLE D'ENTRÉE

La table mobile d'une hauteur de 920 mm est conçue pour une ergonomie maximale et permet d'effectuer les opérations de chargement confortablement et rapidement.



LE PROCESSUS DE LAVAGE

MODULE SUPPLÉMENTAIRE-PRÉLAVAGE AUTOMATIQUE

La préparation manuelle de la vaisselle avant son insertion dans la laveuse est une opération répétitive et contraignante pour l'opérateur pouvant conduire, à moyen ou long terme, à l'apparition de troubles musculo-squelettiques.

C'est pourquoi chez Comenda nous avons conçu des solutions de chargement automatiques visant à optimiser le travail du personnel, à réduire la consommation, et à améliorer considérablement les résultats de lavage !

STANDARD

RED - RECUPÉRATION EXTÉRIEURE DES DÉCHETS

Ce dispositif de filtrage permet de transférer les résidus alimentaires libérés pendant le cycle de pré-lavage vers un filtre placé à l'extérieur de la laveuse.

Le filtre peut être retiré et vidé même durant le fonctionnement de la laveuse afin de garantir des opérations de lavage toujours plus fluides.

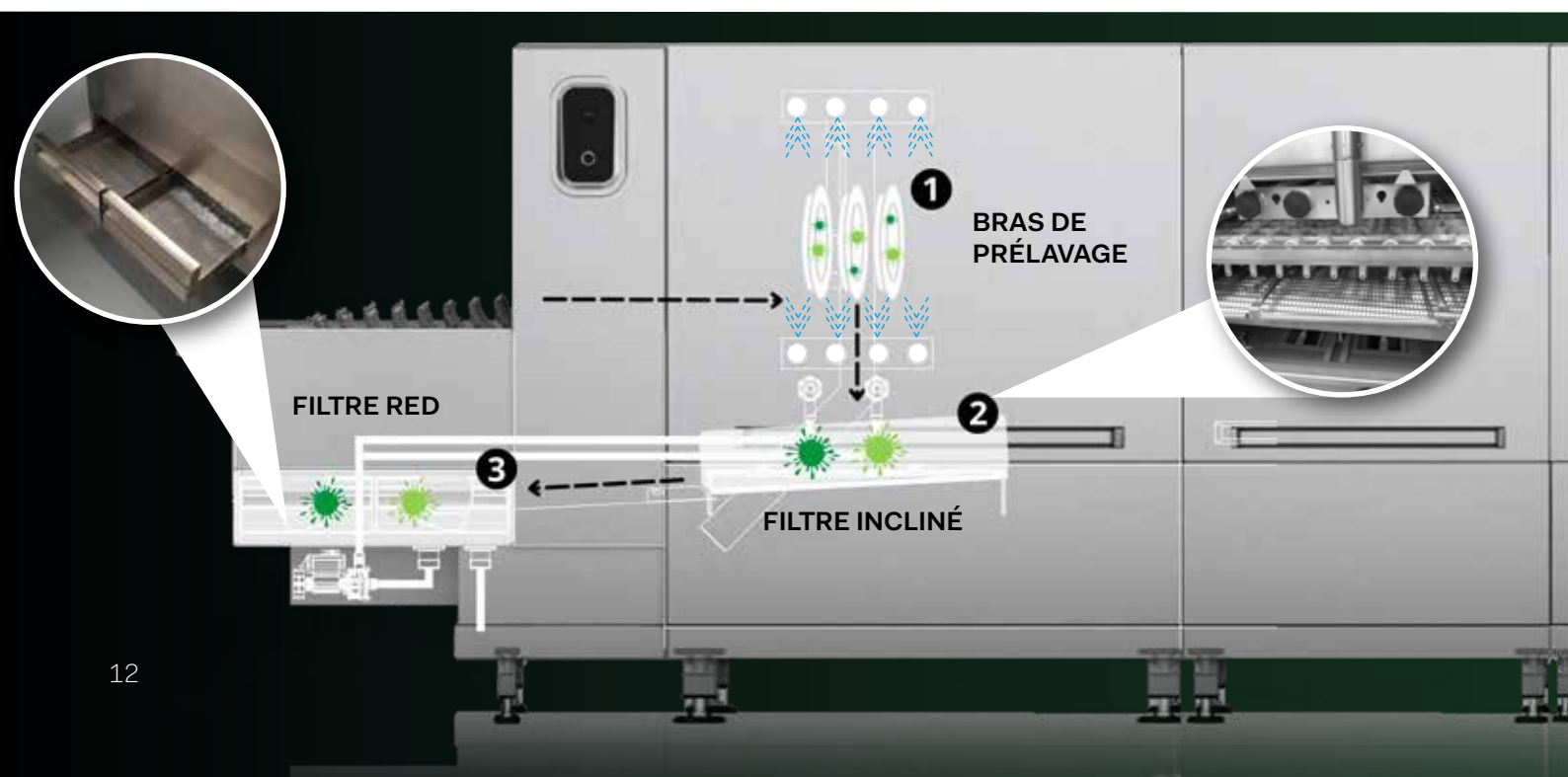
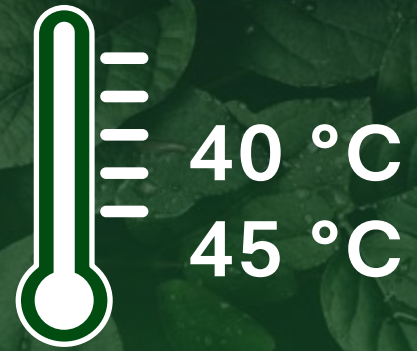





OPTION

DHM2+ - PRÉLAVAGE SUPPLÉMENTAIRE DE 600 mm

Les trois bras supérieurs à jets différenciés, combinés aux **deux bras inférieurs** dotés chacun de 6 buses, simulent l'action du pré-lavage manuel, éliminant vigoureusement la saleté. Les résidus alimentaires sont évacués vers le RED.

-  Bras DHM
-  Bras de pré-lavage avec jets multidirectionnels
-  Bras PWS



COMMENT FONCTIONNE LE RED?

- 1** La vaisselle positionnée sur le tapis entre dans le module de pré-lavage et, grâce à l'action des bras supérieurs et inférieurs, est débarrassée des résidus alimentaires;
- 2** Les résidus sont évacués vers un filtre interne incliné qui les transfère vers l'entrée de la machine;
- 3** Les déchets alimentaires sont collectés dans le RED situé à l'extérieur de la laveuse.

Ce processus vous permet de garder plus longtemps **l'eau de la cuve propre**. Vous pourrez également compter sur une plus grande autonomie pendant le service.



SÉRIE NCR

LE PROCESSUS DE LAVAGE

STANDARD

LE LAVAGE NCR1

Les zones de lavage et de rinçage sont réunies dans un seul module de 1200 mm.

Lors du lavage, les résidus alimentaires sont éliminés par l'action combinée de l'eau et du détergent.

Grâce à un collecteur supérieur et inférieur composé de **4 bras avec 6 buses et de deux bras latéraux dotés de 2 buses chacun**, l'eau peut atteindre toute la surface de la vaisselle sans aucune zone d'ombre. Le système de filtration en acier inox sur les cuves et sur l'aspiration de la pompe garantit une filtration efficace de l'eau et une meilleure hygiène dans la chambre de lavage.

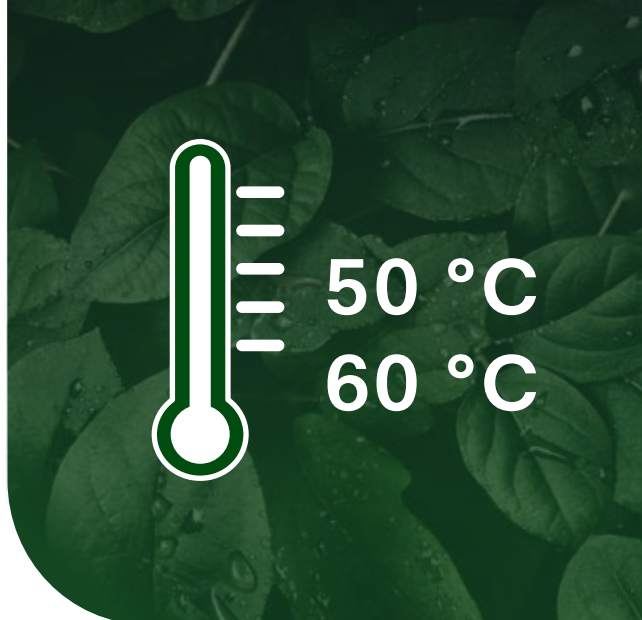

* Pour les modèles NCR22 P9 / NCR22 P9 XL et NCR22 P12 / NCR22 P12 XL, un module de lavage de 900mm est disponible après le module de pré-lavage.

** Pour les modèles NCR32 P9 / NCR32 P9 XL, NCR32 P12 / NCR32 P12 XL un module de lavage de 900mm est disponible après le module de lavage de 1200 mm. Pour les modèles NCR33 P12 / NCR33 P12 XL deux modules de lavage supplémentaires de 900 mm après le module de lavage de 1200 mm sont disponibles.



STANDARD

LE LAVAGE NCR2*

Dans le module de lavage principal de 1200 mm, grâce à un collecteur supérieur et inférieur composé de **4 bras avec 6 buses et de deux bras latéraux - supérieur et inférieur - dotés de 2 buses**, l'eau peut atteindre toute la surface de la vaisselle sans aucune zone d'ombre. Un double système de filtre recouvre toute la surface de la cuve et permet de transférer les résidus collectés vers un panier filtre, garantissant ainsi une plus grande hygiène à l'intérieur de la chambre de lavage.

NCR 2 - LA ZONE D'ÉGOUTTAGE

À l'intérieur de ce module, une zone d'égouttage neutre permet d'éviter la contamination de l'eau entre les modules de lavage et de rinçage.



NCR3** - TECHNOLOGIE APWS AVEC 2 POMPES

Le lavage avec la technologie APWS ajuste automatiquement le débit d'eau des jets de lavage, en fonction de la vitesse d'avancement du tapis. Un circuit supplémentaire est activé, ce qui augmente le nombre de jets de 52 à 76. Il permet d'optimiser la consommation d'énergie à vitesse réduite.



SÉRIE NCR

LE PROCESSUS DE LAVAGE

STANDARD

LE RINÇAGE NCR1

Dans la zone de rinçage - **grâce à deux bras supérieurs et un autre inférieur avec 6 buses chacun** - la vaisselle est rincée à l'eau propre et à haute température.

Le bon dosage du produit de rinçage garantit des résultats optimaux et favorise le séchage de la vaisselle.

La zone est **équipée d'un économiseur, qui permet de réduire les consommations d'eau et d'énergie** en activant le rinçage uniquement en présence de casiers.

STANDARD

LE RINÇAGE NCR2 - ECO2RINSE

La ligne NCR2 est conçue avec un système de rinçage 2 fois ECO : économique et écologique, visant à réduire consommation d'eau jusqu'à 55%.

Grâce à la technologie ECO2RINSE, les deux bras de pré-rinçage éliminent le détergent de la vaisselle en réutilisant l'eau permettant ainsi une diminution de la consommation. De plus, une zone d'égouttage, les 2 bras de rinçage et le bras APRS libèrent définitivement la vaisselle de l'eau chargée en détergent.

* Par rapport à un rinçage standard.

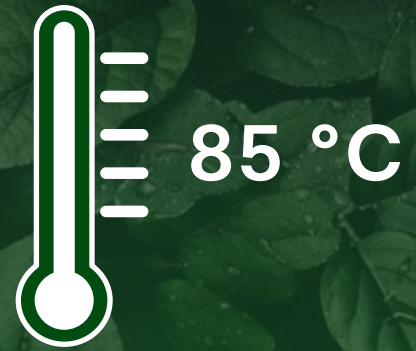

APRS - RINÇAGE PROPORTIONNEL AUTOMATIQUE

Ce système permet de gérer la vitesse du tapis en fonction de la charge réelle, optimisant ainsi la consommation d'eau, d'énergie, de détergent et de produit de rinçage.



STANDARD

LE RINÇAGE NCR3 - MULTIRINSE® *

Le système de rinçage révolutionnaire Multi étapes breveté par Comenda pour la ligne NCR3.

Le rinçage à PH décroissant avec deux cuves actives séparées par une zone d'égouttage où l'eau est réutilisée par trois fois permet une économie de 75% d'eau et également de détergent comme de produit de rinçage*!

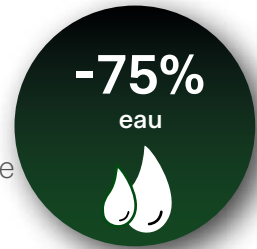

* Par rapport à un rinçage standard.

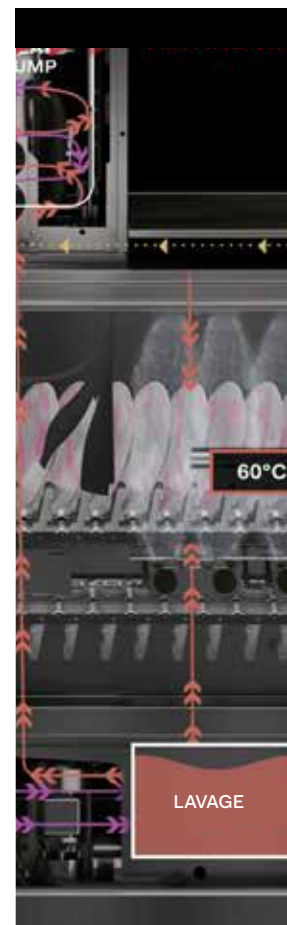
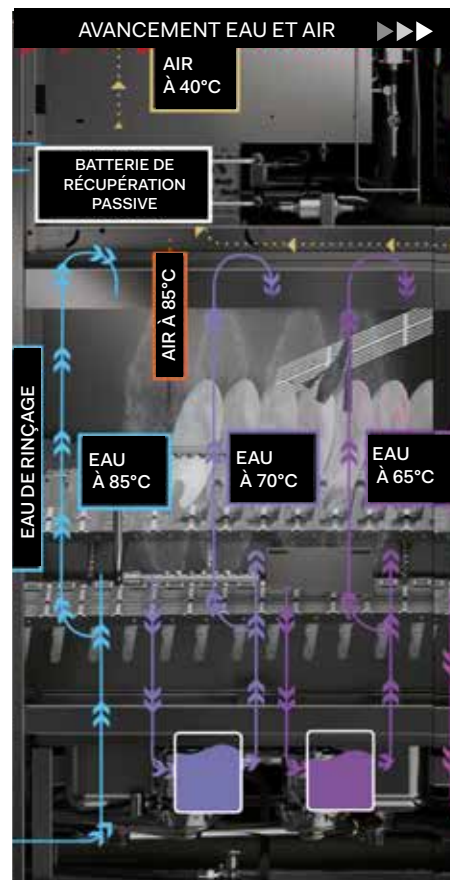
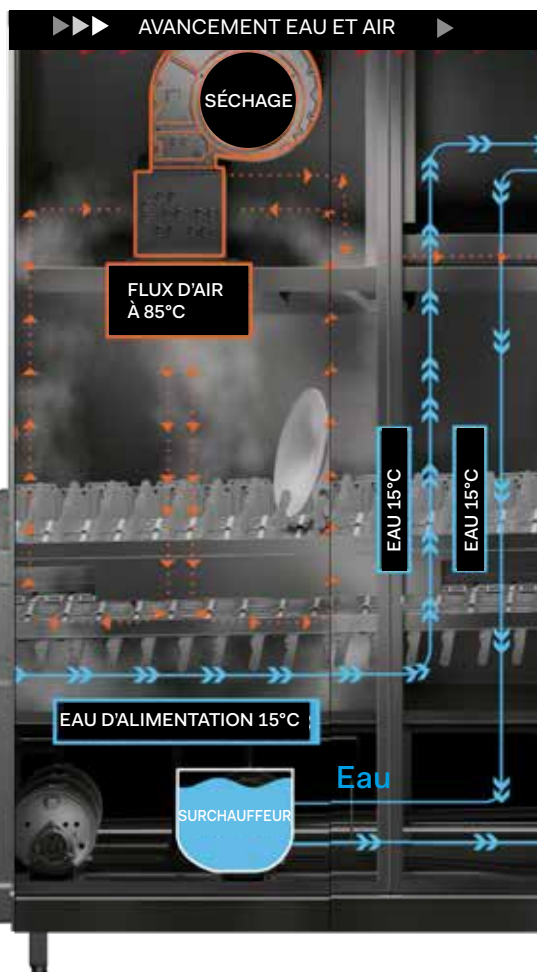



SÉRIE NCR

COMPLETEZ VOTRE LAVEUSE

OPTION

TUNNEL DE SÉCHAGE ET RÉCUPÉRATION DE CALORIES



TP - TUNNEL DE SÉCHAGE

Module de séchage disponible en versions de 800/1200 mm de longueur. L'air est réchauffé et soufflé sur la vaisselle, grâce à un double système de diffuseur réglable. L'air chaud est mélangé à de l'air frais, réduisant ainsi l'humidité et la consommation d'énergie !

Découvrez le module de séchage TZ équipé de souffleries supérieures et inférieures ! Maximisez la résultat final avec un séchage impeccable sous tous les angles.

WP - POMPE À CHALEUR

La quatrième génération de pompes à chaleur Comenda vous permet d'économiser jusqu'à **50 % de l'énergie** normalement utilisée pour réchauffer l'eau.

Ce dispositif permet de créer un environnement de travail plus sain. Comment? En absorbant les buées émises par la machine, réduisant ainsi la charge thermique et rafraîchissant l'air libéré dans la pièce.





RC - RECUPÉRATEUR DE CHALEUR

Placé au-dessus de la zone de rinçage, il permet d'alimenter la machine en eau froide à 15°C. L'eau est chauffée à environ 50°C et envoyée vers le surchauffeur de rinçage, permettant **une économie de 40% sur l'énergie utilisée pour réchauffer l'eau**, ainsi qu'une **réduction de 20% sur la puissance totale installée de la machine.***

*par rapport à un modèle alimenté à l'eau froide sans RC.



SYSTÈME ARC - TUNNEL DE SÉCHAGE AVEC RÉCUPÉRATION DE CALORIES INTÉGRÉE

Module de séchage disponible en versions 800/1200 mm, le système ARC optimise les flux d'air chaud et humide créés à l'intérieur de la machine et les réutilise pour le séchage.

Il garantit un résultat optimal et contribue à créer un environnement de travail plus confortable.

Il est disponible en versions 800 et 1200 mm ou en configurations TAF avec panneau électrique frontal et panneau de commande intégré pour un plus grand confort pour l'opérateur.

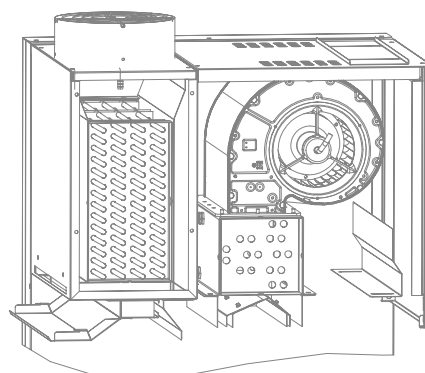



TOUT SOUS CONTRÔLE

STANDARD

PANNEAU DE COMMANDE

Panneau de commande supérieur pratique et ergonomique pour chaque opérateur

Il permet :

- D'intervenir sur la machine avec une extrême simplicité ;
- De visualiser les températures en temps réel ;
- De sélectionner la vitesse souhaitée en fonction du type de vaisselle ;
- De surveiller les consommations et les heures de fonctionnement.



STANDARD

EOR - EMERGENCY OVERRIDE SYSTEM



Simple, intuitif et universel, le système Emergency OverRide de Comenda (EOR) permet de passer le fonctionnement en mode mécanique en cas de dysfonctionnement de l'électronique. Cela permet également à l'opérateur le moins expérimenté de réduire les opérations pour configurer le lavage de manière autonome, même en cas de méconnaissance totale de la laveuse.



INDUSTRIE
4.0



OPTION

C-SMART

Simple et intuitive, l'interface graphique C-Smart avec connexion à distance communique d'une manière immédiat à travers des icônes et des couleurs.

Il vous aide à contrôler les paramètres de fonctionnement les plus importants, à optimiser les coûts de gestion, à suivre les consommations d'eau et d'énergie et à prévenir tout dysfonctionnement en gérant les anomalies en temps réel, depuis un smartphone, une tablette ou un PC.





COMPLÉTEZ VOTRE LAVEUSE

OPTION

TAPIS SPÉCIAUX

Utiliser un tapis sur mesure adapté à vos besoins et positionner correctement la vaisselle à l'intérieur de la machine permet un nettoyage en profondeur, une productivité maximale, des résultats impeccables et surtout une importante économie de temps. C'est pourquoi chez Comenda nous disposons d'une large gamme de tapis conçue pour répondre à tous les besoins de lavage.

Peu importe la quantité, peu importe le type de vaisselle que vous devez laver, nous avons le tapis parfait pour vous !

TAPIS POUR ASSIETTES, COUVERTS ET PLATEAUX

TAPIS PLATEAU TRIPARTITES POUR LES HÔPITAUX

TAPIS POUR BACS

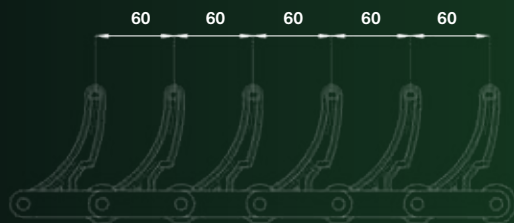

60 mm

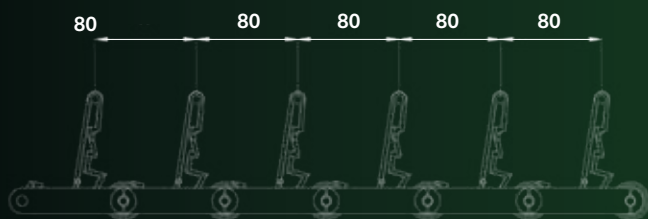

80 mm



120 mm



TOUT SUR MESURE



Révolutionnez votre expérience de lavage avec la ligne NCR : vous avez le choix entre un passage utile de 620 mm ou 840 mm.

Nous personnalisons le tapis pour s'adapter parfaitement aux objets que vous souhaitez traiter. Nous avons la flexibilité d'ajuster l'espacement entre les doigts du tapis de 60 mm, 80 mm, 120 mm et même au-delà, le tout selon vos spécifications.

Ne vous souciez pas de la configuration, laissez votre activité vous guider : Découvrez une nouvelle ère de nettoyage efficace et personnalisée.



SÉRIE NCR

UNE HYGIÈNE RENFORCÉE

La série Comenda NCR garantit une hygiène et une désinfection parfaites de la vaisselle, en éliminant les résidus alimentaires et la vie microbienne, conformément à la réglementation en vigueur.

OPTION

RCD - RINSE CONTROL DEVICE

Le système RCD maintient le débit et la température de l'eau constants pendant tout le cycle de lavage.

Les températures élevées de lavage (55°C - 65°C) et de rinçage (85°C), avec des temps de contact conformes à la norme DIN 17735, garantissent les plus hauts niveaux d'hygiène, évitant la contamination croisée.

*Disponible en option sur les modèles NCR1 - NCR2 - NCR3

RESTEZ SAFE. AVEC COMENDA.

Lorsqu'on parle du lavage de la vaisselle professionnelle, il est important de distinguer trois niveaux d'hygiène différents :

- **Élimination des résidus alimentaires et désinfection**
- **Respect des normes, Thermo label test**
- **Thermodésinfection**

La flexibilité des solutions de lavage Comenda vous permet d'atteindre toutes les normes d'hygiène.





* L'utilisation de ce système influ sur la configuration de la machine et sur la puissance installée.

** La configuration de la machine avec la thermo-désinfection en option influe sur la durée de tout le processus de lavage et sur la puissance totale installée. Cela peut nécessiter de l'eau déminéralisée, des produits chimiques spécifiques et des inserts spéciaux en fonction des articles à laver.



DÉSINFECTION

Ce processus permet de réduire considérablement la vie microbienne sur la vaisselle grâce à des températures, des détergents spécifiques et des temps de contact conformes à la norme DIN 17735.



THERMO LABEL TEST

L'exécution spéciale* Thermo Label Test (TLT) permet d'atteindre une température de 71 °C à la surface de la vaisselle.

COMMENT SE MESURE T-IL?

A l'aide de bandes posées directement sur la vaisselle. La couleur change de manière irréversible lorsque la surface de la vaisselle atteint 71°C.



TERMODÉSINFECTION

Les laveuses Comenda peuvent être configurées pour atteindre une température prédéfinie et la maintenir pendant une durée prédéfinie, répondant ainsi parfaitement aux exigences du processus de désinfection thermique.**.



SYSTÈME SUR MESURE

Chez Comenda, nous avons un seul objectif : concevoir la solution de lavage parfaite pour votre activité.

Nous aidons nos clients à résoudre les problèmes quotidiens en créant des laveries personnalisées pour optimiser les flux de travail, réduire les coûts d'exploitation et profiter au maximum de l'espace disponible.

1 - AUTOMATISATION

Grâce à l'extracteur de couverts magnétique, au système de transport automatique des plateaux et à la piste dédiée aux couverts, vous optimisez le travail et réduisez la main d'œuvre.

1

2 - SYSTÈME D'OSMOSE INVERSÉE INTÉGRÉ

Le système d'osmose inversée intégré garantit une vaisselle brillante et élimine le polissage manuel de la vaisselle, vous permettant ainsi de gagner du temps en vous consacrant uniquement à votre activité.

3 - INTERFACE C-SMART

L'innovante interface C-Smart Comenda vous permet de vous connecter à distance et d'interagir avec la machine depuis un ordinateur, une tablette ou un téléphone mobile.

4 - TAPIS POLYCORD

Les tapis de transport automatique des plateaux sont pratiques, hygiéniques et garantissent des mouvements fluides et synchronisés. Disponibles dans des longueurs et des configurations entièrement sur mesure, ils s'intègrent parfaitement aux différents espaces de lavage.

5 - ENTRÉE SURBAISSÉE

Simplifiez la gestion quotidienne avec la praticité et la rapidité offertes par les entrées surbaissées de la ligne NCR. Ce système innovant rend le tri de la vaisselle à l'intérieur de la laveuse incroyablement simple. Il optimise et accélère le chargement, vous permettant de doubler les postes et d'améliorer le rendement.

5

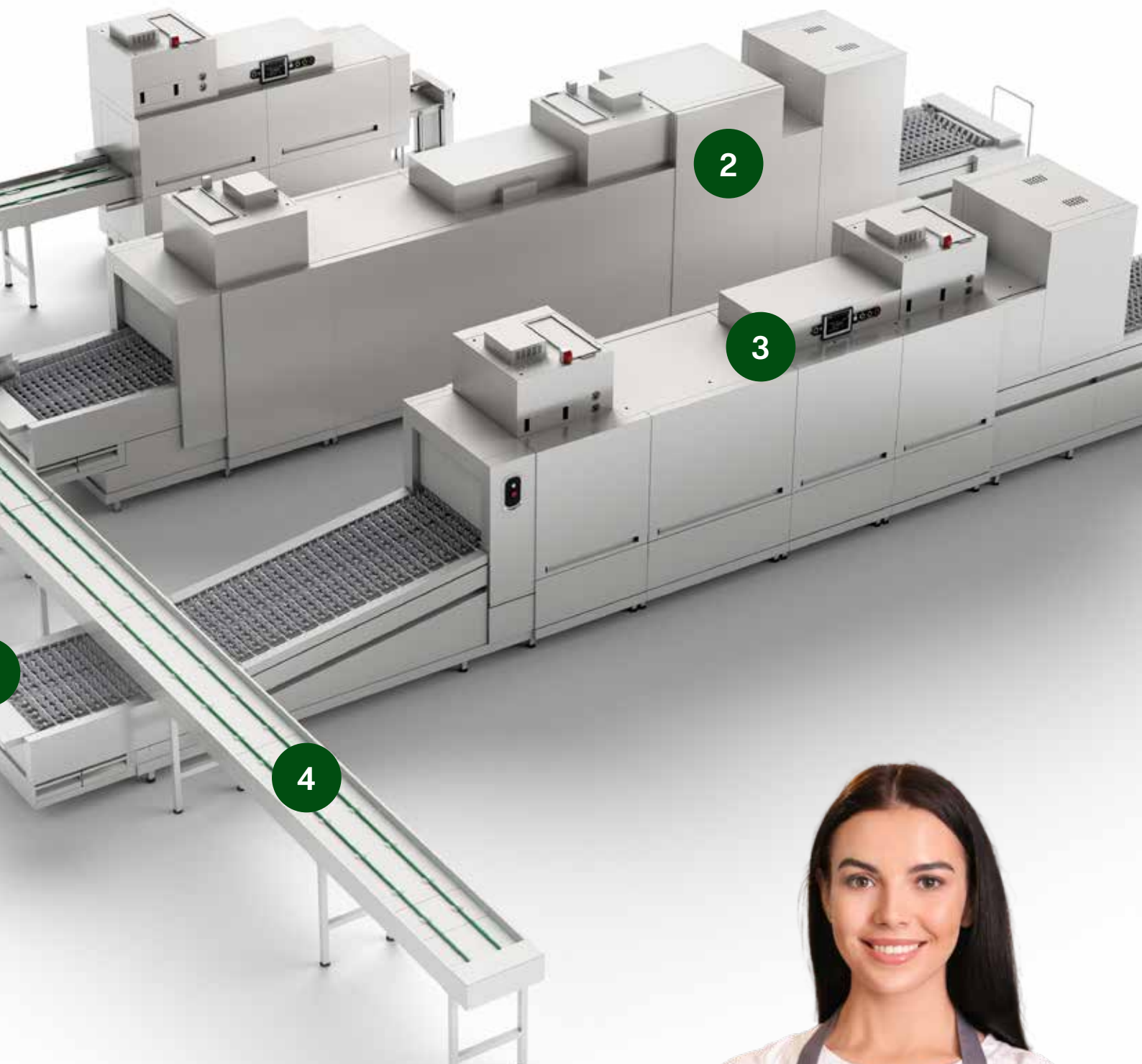

Il existe d'autres avantages : il offre aux opérateurs la flexibilité d'utiliser un tapis polycord standard. Sur ce tapis, qui pour des raisons ergonomiques ne dépasse pas une hauteur de 900 mm, permet par exemple d'intégrer des solutions de traitement des déchets, créant ainsi un espace opérationnel polyvalent et efficace.





COMPLÉTEZ VOTRE LAVEUSE

OPTION

VERSION SPÉCIALE POUR LE LAVAGE DES GOBELETS EN PLASTIQUE RÉUTILISABLES

De plus en plus d'entreprises du secteur HO.RE.CA, des établissements de santé, des établissements scolaires, d'entreprises privées et du monde de l'événementiel s'orientent vers des solutions plus durables, afin de réduire l'utilisation du plastique jetable.

La vaisselle en matière plastique réutilisable est une excellente solution pour palier au plastique jetable; car elle peut être lavée par une laveuse professionnelle adaptée.

Les modèles NCR2 et NCR3* peuvent être configurés pour laver de grandes quantités de gobelets ou verres en plastique réutilisables, garantissant un processus de lavage et d'hygiénisation complet !

*Disponible uniquement sur les laveuses avec module de prélavage.





OPTION

LE SÉCHAGE

Garantir un processus de séchage correct à la fin du processus de lavage est le plus grand défi lorsqu'il s'agit de vaisselle réutilisable.

Le séchage? Aucune crainte ! Grâce à des tunnels spéciaux utilisant des lames d'air supérieures et inférieures correspondant spécialement à l'emplacement de la vaisselle sur les tapis, le résultat est optimal.



ÉVAPORATION

L'évaporation naturelle de l'eau à laquelle nous sommes habitués lors du lavage de la vaisselle traditionnelle ne se produit pas avec de la vaisselle en plastique réutilisable.

STOCKAGE & TRANSPORT

Pour faciliter le stockage et le transport, la vaisselle est empilée immédiatement après le lavage.



HUMIDITÉ

Un séchage parfait évite la formation d'humidité et les moisissures ou mauvaises odeurs qui en résultent.

Tous les formats ne sont pas identiques. La grande variété de boissons à servir nécessite des verres de formes et de tailles différentes.

Notre solution est capable de laver des verres de différentes formes et dimensions ainsi que les contenants utilisés pour leur stockage.





LE TRAITEMENT DES DÉCHETS

La gestion des déchets est un point primordial dans tout système de lavage.

Comenda propose une ample gamme de solutions pour la gestion des déchets alimentaires : **FIABLES et COMPACTES**, les TDO Comenda permettent de réduire le volume des déchets de 80% et le poids de 60%, ils permettent également d'éviter la manipulation directe des déchets organiques.



TDO30 - SOLUTION AUTONOME

Cette station compacte contient tous les composants nécessaires pour broyer les déchets alimentaires.

Le composant solide est collecté dans une poubelle avec couvercle, facilement transportable et réutilisable.

CENTRIFUGEUSE

TDO 500 - STATION DE BROYAGE

Facile à installer et à entretenir, c'est la meilleure solution lorsque l'espace dans la zone de lavage est limité.

Le TDO 500 est un broyeur indépendant qui peut être combiné avec un système de séparation solide-liquide (Mini centri/ Centrifugeuse) ou vers une cuve de stockage.

Cette solution vous permet de broyer et transférer à distance les déchets sans aucun effort de la part de l'opérateur.





TDO - SIMPLE / DOUBLE

Disponible en différentes configurations, cette solution de traitement des déchets **s'intègre parfaitement aux systèmes de convoyeur polycord** pour simplifier et maximiser les opérations de débarassage et de chargement des machines.





TOUJOURS À VOS COTÉS

Depuis 1963, nous avons une seule priorité: aider nos clients à trouver la solution de lavage parfaite pour optimiser les flux de travail, réduire les coûts d'exploitation, tout en assurant des résultats brillants et les normes d'hygiène et de sécurité les plus élevées.

Depuis toujours, nous proposons une gamme de produits complète et en constante évolution: Les petits lave-verres aux grandes laveuses à avancement, en passant par les laves batterie et les solutions de traitement des déchets : nous mettons un point d'honneur à garantir efficacité, robustesse et fiabilité.

Le service offert est complet: de la conception à la **production**, de la **vente** au service **après-vente** réalisé par des distributeurs agréés et supporté par notre service technique, vous pouvez compter sur des produits simples à installer et faciles à entretenir.

Expérience, innovation et simplicité : Comenda, l'entreprise fondatrice du Groupe Ali, propose des machines pour le lavage professionnel de la vaisselle "Made in Italie".



UNE ASSISTANCE À PORTÉE DE CLIC

Nos produits sont conçus pour faciliter et accélérer le travail des techniciens de maintenance.

L'innovante application "App Comenda" avec son "QR code" aide à obtenir un service après vente rapide et efficace.

Il suffit à l'utilisateur de flasher le QR code de sa machine pour accéder directement au matricule et à la notice d'instructions. Une fois son inscription validée, le technicien agréé peut télécharger immédiatement les divers manuels, les schémas électriques et hydrauliques ainsi que tous les éclatés des pièces détachées.

Tout est facile et à portée de clic.







ASSISTANCE TECHNIQUE

Pas de temps à perdre, votre activité ne peut s'arrêter.

Fiabilité maximale du produit et besoin d'entretien minimal : tous les composants sont facilement repérables et remplaçables. Ils sont idéalement positionnés pour un accès immédiat.

Pour Comenda, un service d'assistance technique efficace commence à la conception du produit.

 Nos distributeurs agréés sont prêts à intervenir avec rapidité et efficacité. 



FORMATION

La formation technique de nos revendeurs joue un rôle crucial dans notre activité : Sur demande, nos distributeurs agréés peuvent suivre une formation poussée sur nos laveuses pour gagner en efficacité !





MODÈLES NCR 1

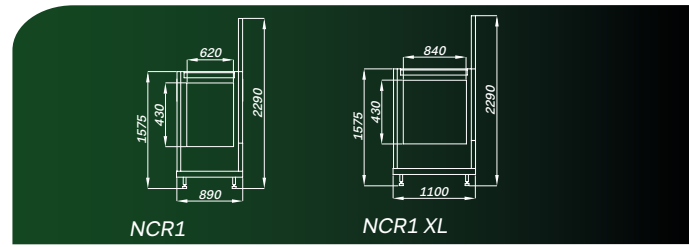

NCR11 / NCR11 XL

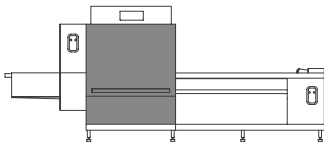

- Lavage et rinçage - 1200 mm

NCR11-P6 / NCR11-P6 XL

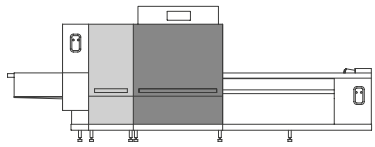

- Prélavage - 600 mm
- Lavage et rinçage - 1200 mm

NCR11-P9 / NCR11-P9 XL

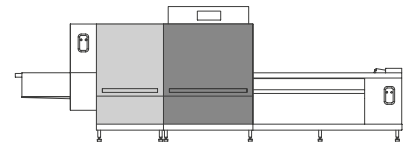

- Prélavage - 900 mm
- Lavage et rinçage - 1200 mm

MODÈLES NCR 2

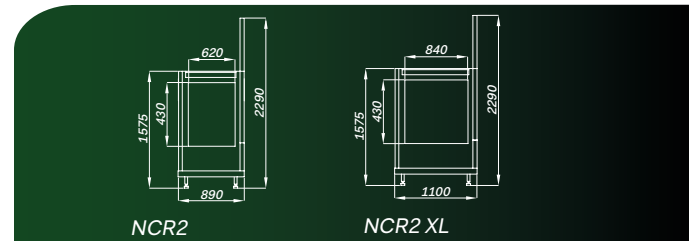

NCR21-P6 / NCR21-P6 XL

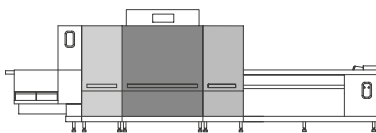

- Prélavage - 600 mm
- Lavage - 1200 mm
- Rinçage - 600 mm

NCR21-P9 / NCR21-P9 XL

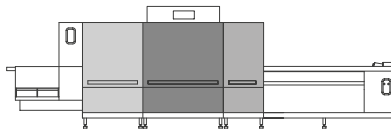

- Prélavage - 900 mm
- Lavage - 1200 mm
- Rinçage - 600 mm

NCR21-P12 / NCR21-P12 XL

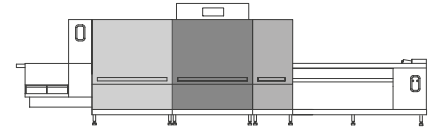

- Prélavage - 1200 mm
- Lavage - 1200 mm
- Rinçage - 600 mm

NCR22-P6 / NCR22-P6 XL

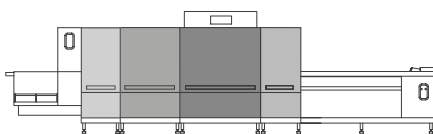

- Prélavage - 600 mm
- Lavage - 900 mm
- Lavage - 1200 mm
- Rinçage - 600 mm

NCR22-P9 / NCR22-P9 XL

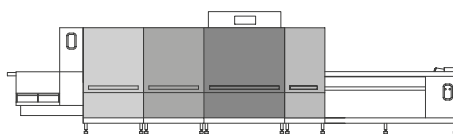

- Prélavage - 900 mm
- Lavage - 900 mm
- Lavage - 1200 mm
- Rinçage - 600 mm

NCR22-P12 / NCR22-P12 XL

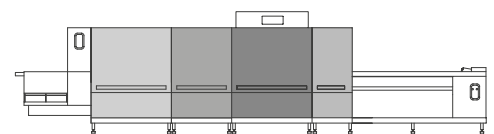

- Prélavage - 1200 mm
- Lavage - 900 mm
- Lavage - 1200 mm
- Rinçage - 600 mm



MODÈLES NCR 3

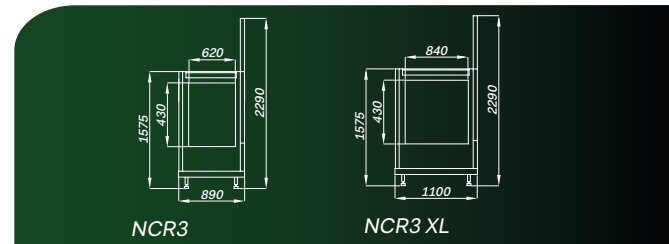

NCR31-P6 / NCR31-P6 XL

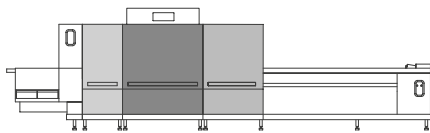

- Prélavage - 600 mm
- Lavage - 1200 mm
- Rinçage - 900 mm

NCR31-P9 / NCR31-P9 XL

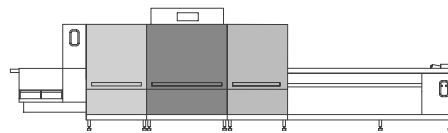

- Prélavage - 900 mm
- Lavage - 1200 mm
- Rinçage - 900 mm

NCR31-P12 / NCR31-P12 XL

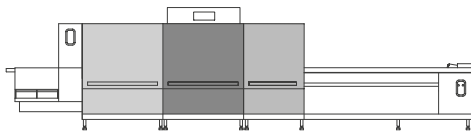

- Prélavage - 1200 mm
- Lavage - 1200 mm
- Rinçage - 900 mm

NCR32-P9 / NCR32-P9 XL

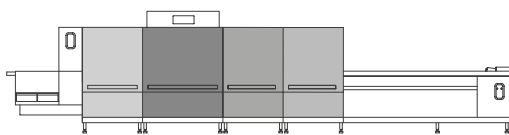

- Prélavage - 900 mm
- Lavage - 1200 mm
- Lavage - 900 mm
- Rinçage - 900 mm

NCR32-P12 / NCR32-P12 XL

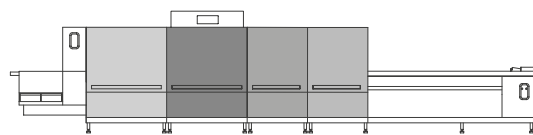

- Prélavage - 1200 mm
- Lavage - 1200 mm
- Lavage - 900 mm
- Rinçage - 900 mm

NCR33-P12 / NCR33-P12 XL

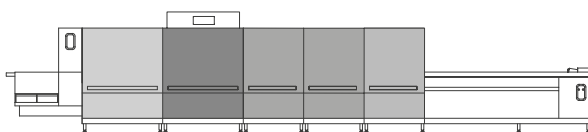

- Prélavage - 1200 mm
- Lavage - 900 mm
- Lavage - 1200 mm
- Lavage - 900 mm
- Rinçage - 900 mm

Tous les modèles NCR sont livrables avec des roues pratiques et résistantes en nylon avec revêtement en polyuréthane pour simplifier les opérations de transport.





SPÉCIFICITÉS TECHNIQUES

NCR1

LAVEUSE À CONVOYEUR

	NCR11 • NCR11 XL •	NCR11 P6 • NCR11 P6 XL •	NCR11 P9 • NCR11 P9 XL •
DIMENSIONS EXTERNES (AxBxC) (mm)	4200x 890x1815 4200x1100x1815	4800x890x1815 4800x1100x1815	5100x890x1815 5100x1100x1815
ENCOMBREMENT PORTE OUVERTE (D) (mm)	2290	2290	2290
PASSAGE UTILE (E) (mm)	620x430 830x430	620x430 830x430	620x430 830x430
CAPACITÉ CUVE DE LAVAGE (l)	110 160	170 220	210 260
CONSOMMATION EAU DE RINÇAGE DIN10534 (l/min)	3,83 5,66	4,83 7,33	5,50 8,33
VITESSE - 1° - (mètres/min)	0,7	0,97	1,10
VITESSE DIN10534 - 2° - (mètres/min)	0,78	1,08	1,22
VITESSE - 3° - (mètres/min)	1,05	1,45	1,65
PRODUCTIVITÉ MAXIMALE - 1° vitesse - (assiettes/h)	1395 2090	1935 2900	2205 3310
PRODUCTIVITÉ MAXIMALE - 2° vitesse - (assiettes/h)	1550 2325	2150 3225	2450 3675
PRODUCTIVITÉ MAXIMALE - 3° vitesse - (assiettes/h)	2100 3140	2910 4350	3300 4960
PUISSANCE INSTALLÉE ● (kW) SANS SÉCHAGE	31,90 38,90	37,40 46,40	40,60 60,60
PUISSANCE INSTALLÉE ● (kW)	49,90 64,90	60,40 80,40	66,60 98,60
PUISSANCE INSTALLÉE CONFIGURATION AVEC RÉCUPÉRATEUR DE CALORIES ● (kW)	36,96 45,96	43,46 54,46	47,66 69,66

- Disponible en version électrique ou vapeur
- Alimentation en eau froide (15°C)
- Alimentation en eau chaude (55°C)



CARACTÉRISTIQUES

	STANDARD	OPTION
Table d'entrée , sas anti-projections avec bouton start/stop/arret d'urgence - 1000 mm	●	
Table de sortie , sas anti-projection avec bouton start/stop/arret d'urgence - 2000 mm	●	
Porte isolée contreblancée	●	
Armoire électrique supérieure avec électronique TECH, EOR, HPS et compteur de litres	●	
Isolation renforcée	●	
Autotimer	●	
APRS - Rinçage proportionnel automatique	●	
RAH - Homogénéiseur de produit de rinçage		●
RCD - Rinçage à pression constante		●
HPS Easy - Système HACCP compteur de litres et compteur énergétique		●
HPS Easy Plus - Système HACCP pour la mémorisation des consommations, températures et alarmes		●
DHM2+ - Prélavage supplémentaire avec filtre externe		●
RED - Récupération extérieure des déchets	●	
AS - Tunnel de séchage de 800/1000/1200 mm		●
ARC* - Tunnel de séchage de 800/1200 avec récupérateur de calories intégré		●
TAF - Tunnel de séchage de 800/1200 mm avec armoire électrique frontale et panneau de commande		●
RC - Récupérateur de calories		●
WP9.2 - Double action Lavage-Rinçage		●
EOR - Sécurité électromécanique à clef	●	
C-Smart - Armoire électrique avec écran tactile et connexion WIFI pour le contrôle à distance et l'EOR intégré		●
ZN4/ZN6 - Zone neutre 400/600 mm		●
Supplément surchauffeur eau froide		●
Autolavage		●
Doseur de détergent/produit de rinçage/désinfectant		●
Contrôleur de phase	●	
Version spéciale TLT - Thermo label test		●
TD - Zone de thermodésinfection		●



SPÉCIFICITÉS TECHNIQUES

NCR2

LAVEUSE À CONVOYEUR

	NCR21 P6 • NCR21 P6 XL •	NCR21 P9 • NCR21 P9 XL •	NCR21 P12 • NCR21 P12 XL •	NCR22 P6 • NCR22 P6 XL •	NCR22 P9 • NCR22 P9 XL •	NCR22 P12 • NCR22 P12 XL •
DIMENSIONS EXTERNES (AxBxC) (mm)	5400x890x1815 5400x1100x1815	5700x890x1815 5700x1100x1815	6000x890x1815 6000x1100x1815	6300x890x1815 6300x1100x1815	6600x890x1815 6600x1100x1815	6900x890x1815 6900x1100x1815
ENCOMBREMENT PORTE OUVERTE (D) (mm)	2290	2290	2290	2290	2290	2290
PASSAGE UTILE(E) (mm)	620x430 830x430	620x430 830x430	620x430 830x430	620x430 830x430	620x430 830x430	620x430 830x430
CAPACITÉ CUVE DE LAVAGE (l)	184 234	204 254	224 274	279 329	299 349	319 369
CONSOMMATION EAU DE RINÇAGE (l/min)	2,45 3,67	2,72 4,08	3,00 4,50	3,33 5,00	3,55 5,33	3,83 5,75
VITESSE - 1° - (mètres/min)	1,24	1,37	1,53	1,64	1,78	1,94
VITESSE DIN10534 - 2° - (mètres/min)	1,38	1,53	1,68	1,83	1,98	2,13
VITESSE - 3° - (mètres/min)	1,93	2,14	2,35	2,56	2,77	2,98
PRODUCTIVITÉ MAXIMALE - 1° vitesse - (assiettes/h)	2475 3710	2745 4120	3120 4525	3285 4930	3555 5330	3825 5740
PRODUCTIVITÉ MAXIMALE - 2° vitesse - (assiettes/h)	2750 4125	3050 4575	3350 5030	3650 5480	3950 5930	4250 6380
PRODUCTIVITÉ MAXIMALE - 3° vitesse - (assiettes/h)	3850 5780	4270 6420	4960 7040	5110 7655	5530 8300	5950 8930
PUISSANCE INSTALLÉE ● (kW)	39,80 45,80	42,00 48,00	43,00 50,00	51,50 58,50	53,20 61,70	54,70 62,70
PUISSANCE INSTALLÉE ● (kW)	50,80 62,80	54,50 67,00	58,00 71,00	66,50 81,50	69,20 85,70	72,70 89,70
PUISSANCE INSTALLÉE CONFIGURATION AVEC RÉCUPÉRATEUR DE CALORIES ● (kW)	42,91 49,91	45,11 53,11	46,11 55,11	55,60 64,58	57,81 67,81	58,81 69,81
PUISSANCE INSTALLÉE CONFIGURATION AVEC POMPE À CHALEUR ● (kW)	WP9.2 29,62 34,62	WP9.2 31,82 37,82	WP9.2 32,82 39,82	WP9.3 39,80 47,80	WP9.3 42,00 50,00	WP9.3 43,00 52,00

- Disponible en version électrique ou vapeur
- Alimentation en eau froide (15°C)
- Alimentation en eau chaude (55°C)



CARACTÉRISTIQUES

	STANDARD	OPTION
Table d'entrée avec double filtre , SAS anti-projections avec bouton start/stop/arret d'urgence - 1000 mm	●	
Table de sortie , sas anti-projection avec bouton start/stop/arret d'urgence - 2000 mm	●	
Porte isolée contreblancée	●	
Armoire électrique supérieure avec électronique TECH, EOR, HPS et compteur de litres	●	
Isolation renforcée	●	
Rinçage avec technologie Eco2Rinse	●	
Autotimer	●	
APRS - Rinçage proportionnel automatique	●	
RAH - Homogénéiseur de produit de rinçage		●
RCD - Rinçage à pression constante		●
HPS Easy - Système HACCP compteur de litres et compteur énergétique		●
HPS Easy Plus - Système HACCP pour la mémorisation des consommations, températures et alarmes		●
DHM2+ - Prélavage supplémentaire avec filtre externe		●
RED - Récupération extérieure des déchets	●	
AS - Tunnel de séchage de 800/1000/1200 mm		●
ARC - Tunnel de séchage de 800/1200 avec récupérateur de calories intégré		●
TAF - Tunnel de séchage de 800/1200 mm avec armoire électrique frontale et panneau de commande		●
RC - Récupérateur de calories		●
WP9.2 - Pompe à chaleur double action Rinçage		●
WP9.3 - Pompe à chaleur Triple action Rinçage		●
EOR - Sécurité électromécanique à clef	●	
C-Smart - Armoire électrique avec écran tactile et connexion WIFI pour le contrôle à distance et l'EOR intégré		●
ZN4/ZN6 - Zone neutre 400/600 mm		●
Supplément surchauffeur eau froide		●
Autolavage		●
Doseur de détergent/produit de rinçage/désinfectant		
Contrôleur de phase	●	
Version spéciale TLT - Thermo label test		●
TD - Zone de thermodésinfection		●



SPÉCIFICITÉS TECHNIQUES

NCR3

LAVEUSE À CONVOYEUR

	NCR31 P6 • NCR31 P6 XL •	NCR31 P9 • NCR31 P9 XL •	NCR31 P12 • NCR31 P12 XL •	NCR32 P9 • NCR32 P9 XL •	NCR32 P12 • NCR32 P12 XL •	NCR33 P12 • NCR33 P12 XL •
DIMENSIONS EXTERNES (AxBxC) (mm)	6200x890x1815 6200x1100x1815	6500x890x1815 6500x1100x1815	6800x890x1815 6800x1100x1815	8150x890x1815 8150x1100x1815	8450x890x1815 8450x1100x1815	9350x890x1815 9350x1100x1815
ENCOMBREMENT PORTE OUVERTE (D) (mm)	2290	2290	2290	2290	2290	2290
PASSAGE UTILE (E) (mm)	620x430 830x430	620x430 830x430	620x430 830x430	620x430 830x430	620x430 830x430	620x430 830x430
CAPACITÉ CUVE DE LAVAGE (l)	198 248	218 268	238 288	308 358	328 378	428 478
CONSOMMATION EAU DE RINÇAGEE (l/min)	1,58 2,33	1,68 2,50	1,83 2,75	2,17 3,18	2,33 3,42	2,75 4,08
VITESSE - 1° - (mètres/min)	1,37	1,51	1,64	1,91	2,05	2,45
VITESSE DIN10534 - 2° - (mètres/min)	1,53	1,68	1,83	2,13	2,28	2,73
VITESSE - 3° - (mètres/min)	2,06	2,26	2,46	2,87	3,07	3,68
PRODUCTIVITÉ MAXIMALE - 1° vitesse - (assiettes/h)	2800 4120	3000 4525	3300 4930	3900 5740	4100 6145	4905 7360
PRODUCTIVITÉ MAXIMALE - 2° vitesse - (assiettes/h)	3050 4575	3350 5030	3650 5480	4250 6380	4550 6825	5450 8175
PRODUCTIVITÉ MAXIMALE - 3° vitesse - (assiettes/h)	4575 6180	5025 6790	5475 7395	6375 8610	6825 9215	8175 11040
PUISSANCE INSTALLÉE ● (kW)	38,30 42,30	40,00 45,00	41,00 46,00	48,20 54,20	49,70 56,20	62,40 70,40
PUISSANCE INSTALLÉE ● (kW)	45,30 51,30	47,00 54,00	47,00 55,00	55,20 65,20	57,70 67,20	72,40 83,40
PUISSANCE INSTALLÉE CONFIGURATION AVEC RÉCUPÉRATEUR DE CALORIES ● (kW)	40,39 46,39	42,09 48,09	41,09 49,09	48,29 58,29	49,79 59,29	65,49 74,49
PUISSANCE INSTALLÉE CONFIGURATION AVEC POMPE À CHALEUR ● (kW)	WP9.2 23,10 27,10	WP9.2 24,80 28,80	WP9.2 23,80 29,80	WP9.3 30,50 38,52	WP9.3 32,00 39,52	WP9.3 47,70 54,72

- Disponible en version électrique ou vapeur
- Alimentation en eau froide (15°C)
- Alimentation en eau chaude (55°C)



CARACTÉRISTIQUES

	STANDARD	OPTION
Table d'entrée avec double filtre , SAS anti-projections avec bouton start/stop/arrêt d'urgence - 1000 mm ou 1250 mm à partir du modèle NCR32P9	●	
Table de sortie , sas anti-projection avec bouton start/stop/arrêt d'urgence - 2500 mm ou 3000 mm à partir du modèle NCR32P9	●	
Porte isolée contreblancée	●	
Armoire électrique supérieure avec électronique TECH+ rétro éclairé, EOR, HPS EASY, compteur de litres et compteur énergétique et électrique	●	
Isolation renforcée	●	
Rinçage avec technologie MultiRinse®	●	
Autotimer	●	
APRS - Rinçage proportionnel automatique	●	
APWS - Lavage proportionnel automatique	●	
RAH - Homogénéiseur de produit de rinçage		●
RCD - Rinçage à pression constante		●
HPS Easy - Compteur de litres et compteur énergétique	●	
HPS Easy Plus - Système HACCP pour la mémorisation des consommations, températures et alarmes		●
DHM2+ - Prélavage supplémentaire avec filtre externe		●
RED - Récupération extérieure des déchets	●	
AS - Tunnel de séchage de 800/1000/1200 mm		●
ARC - Tunnel de séchage de 800/1200 avec récupérateur de calories intégré		●
TAF - Tunnel de séchage de 800/1200 mm avec armoire électrique frontale et panneau de commande		●
RC - Récupérateur de calories		●
WP9.2 - Pompe à chaleur double action Rinçage		●
WP9.3 - Pompe à chaleur triple action Rinçage		●
EOR - Sécurité électromécanique à clef	●	
C-Smart - Armoire électrique avec écran tactile et connexion WIFI pour le contrôle à distance et l'EOR intégré		●
ZN4/ZN6 - Zone neutre 400/600 mm		●
Supplément surchauffeur eau froide		●
Autolavage	●	
Doseur de détergent/produit de rinçage/désinfectant		●
Contrôleur de phase	●	
Version spéciale TLT - Thermo label test		●
TD - Zone de thermodésinfection		●



CONTACT

Comenda

17-19 Avenue Gaston Monmousseau
93240 Stains
France
T 01 48 21 63 25
info@alicomenda.fr
www.comenda.fr



Usine avec système de gestion qualité/environnement certifié
selon les normes ISO9001 et ISO14001:2015.





an Ali Group Company



The Spirit of Excellence